

**TELEPÍTÉSI ÉS HASZNÁLATI UTASÍTÁS**

KG501, KG503 típusú  
Burgonyakoptató gép



Ezt a Telepítési és használati utasítást a gép üzemeltetője a használatbavétel előtt alaposan tanulmányozza át, és őrizz meg jogainak érvényesítése érdekében!



GASZTROMETÁL Gép- és Berendezésgyártó Zrt.

Cím: 2800 Tatabánya, Vágóhid u.4.

Levél cím: 2801 Tatabánya I. Pf. 1240

Telefon: Kereskedelmi iroda 34/514-661

Szerviz 34/514-659

Alkatrész 34/514-660

E-mail: [ertekesites@gasztrometal.hu](mailto:ertekesites@gasztrometal.hu)

GASZTROMETÁL ZRT.  
Cím: 2800 Tatabánya, Vágóhíd út 4.  
Tel.: +36 34 514 661, +36 34 510 037  
Fax: +36 34 510 037  
Email: info@gasztrometal.hu  
Weblap: www.gasztrometal.hu

**GASZTRO  
METÁL**  
Alapítva 1951-ben

### ***EU-Megfelelőségi Nyilatkozat***

A Gasztrometál Zrt. mint gyártó kizárólagos felelőssége mellett igazolja, hogy a

**Burgonyakoptató megnevezésű**

**KG501, KG503, KG510, típusú**

termék kielégíti a 2006/42/EK és a 2014/35/EU irányelv, valamint a 1935/04/EK rendelet alapvető biztonsági követelményeit. A tervezés és a gyártás az alábbi szabványok szerint történt, és megfelel az azokban foglalt biztonsági és egészségvédelmi előírásoknak:

EN 60335-1

EN 60335-2-64

EN 13208

EN ISO 13857

EN 60529

A nyilatkozatot a következő személy(ek)  
nevében és megbízásából írták alá:

A műszaki dokumentáció összeállítására  
felhatalmazott személy:

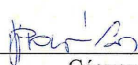

Cégvezető

GASZTROMETÁL  
Gép- és Berendezésgyártó Zrt.  
2800 Tatabánya, Vágóhíd út 4.



Gyártmányfejlesztési csoportvezető

Tatabánya, 2016. április 18.

A gyártó Gasztrometál Zrt. kijelenti, hogy a szállított termék ezen Telepítési És Használati Utasítás „Műszaki leírások, adatok, üzembe helyezési és kezelési útmutatók:” fejezetében közölteknek megfelel.

Minőségügyi bélyegző:

Kiállító aláírása:

Kelt: 20....év .....hó .....nap

.....  
aláírás

## Tartalomjegyzék

EU megfeleléségi nyilatkozat.....	2
1. Bevezetés: .....	4
2. Jogi nyilatkozatok: .....	4
3. Műszaki adatok: .....	5
4. Műszaki leírás: .....	5
5. Szállítás raktározás:.....	6
6. Üzembehelyezés:.....	6
7. Kezelés:.....	6
8. Karbantartás: .....	7
9. Javasolt tartalék alkatrészek: .....	7
10. Környezetvédelem.....	7
JÓTÁLLÁSI JEGY .....	11
Tájékoztató a jótállási jogokról .....	12

## 1. Bevezetés:

A burgonyakoptató géppel burgonya koptatása végezhető kis súlyvesztéssel, eredményes tisztítással. Koptatás után a koptatott anyag csekély utántisztítást igényel.

## 2. Jogi nyilatkozatok:

A gépkönyvben közölt műszaki adatok helyességét a gyártó - GASZTROMETÁL Zrt - szavatolja. A gépek egyes műszaki adatainak megváltoztatási jogát a gyártó, a műszaki fejlesztés érdekében fenntartja, ugyanakkor kötelezi magát, hogy az esetleges változásokat a géppel együtt szállított gépkönyvbe bejegyzi.

A KG-501, KG-503 típusú gépekre a GASZTROMETÁL Zrt az értékesítést végző vállalatától történt átvételtől számított 12 (tizenkettő) hónapig jótállást vállal.

**A készülék üzembe helyezését kizárólag a GASZTROMETÁL Zrt., vagy a hivatalos szervizpartnerei végezhetik!**

Nem tekinthető jótállási kötelezettség alá eső hibáknak azok a hiányosságok, amelyek a gépkönyvben közölt tájékoztatás alapján utánállítással, beszabályozással megszüntethetők.

A jótállási kötelezettség nem áll fenn abban az esetben, ha a keletkezett hiba a gépkönyvben közölt üzembe helyezési, kezelési, karbantartási utasítások be nem tartásának, illetve a gyártó tevékenységén, kötelezettségén kívül álló egyéb okok következménye. A garanciális jótállás megszűnik, ha szakszerűtlen szállítás, helytelen tárolás miatt sérül meg a gép, vagy ha a gépen a gyártó előzetes hozzájárulása nélkül javítást, átalakítást végeznek, vagy ha a hibát szakszerűtlen üzembe helyezés okozza, kivéve, ha azt a gyártó által javasolt szerviz végezte. A jótállással és szavatossággal kapcsolatos egyéb tudnivalókat a garancia jegy tartalmazza.

A KG-501, KG-503 típusú gépek jótállás alá eső hibáinak javítását – eltérő megegyezés hiányában - a GASZTROMETÁL Zrt. vagy szervizmegbízottja végzi. A partnerszervizek név és címjegyzéke a [www.gasztrometal.hu](http://www.gasztrometal.hu) „SZERVIZ” menüpontjában található.

**Figyelem:** a koptatófelület természetes kopása nem tartozik a garanciális javítások körébe.

### 3. Műszaki adatok:

		KG501	KG503
Befoglaló méretek:		734x634x919 mm	622x529x869
Saját tömege:		61 kg	52 kg
Fő és csatlakozó méretek:		lásd: 1. ábra	lásd: 2. ábra
Meghajtómotor	- típusa:	FBA80B-4 B14 (beépített 3db termo elem)	
	- feszültsége:	400 V, 3N~, 50Hz	
	- fordulatszáma:	1390/min	
	- teljesítménye:	0.75 kW	
Érintésvédelmi osztály		I. o.	
Védettség:		IP 54	
Koptatótárcsa fordulatszáma:		270/min	
Üzeme:		szakaszos	
Telepítése:		helyhez kötött	
Hidegvíz csatlakozás:		C1/2"	
Csatornacsatlakozás:		φ70 mm belső átmérőjű gumitömlővel	
Öblítővíz fogyasztás:		Max.: 8 l/min fojtás alkalmazása nélkül	
Átlagos koptatási teljesítmény:		400-500 kg/h	200-300 kg/h
Egyszerre tisztítható mennyiség:		18-20 kg	10-12 kg
Tisztítás időtartama:		30-120 sec	
Tisztítás mértéke:		~ 80 %	
Tisztítási veszteség:		~ 15 %	

***Figyelem!*** A koptatási teljesítmény (koptatási idő) nagymértéken függ a burgonya minőségétől, a megkívánt tisztítás mértékétől és a kezelőszemélyzet gyakorlottságától. **A koptatódobot teljesen nem szabad feltölteni!** A betöltött burgonya és a fedélnyílás alsó pereme között legalább 5÷8 cm hézag szükséges, mert így biztosított a burgonya optimális örvénylése a koptatáskor.

### 4. Műszaki leírás:

A gép gumilábakon álló rozsdamentes burkolatú. A burkolatból van kiképezve vízszintes leválasztással a koptatódob is.

A koptatódob oldalán és a forgótányéron cserélhető koptatólemezek vannak, melyek Eporezit műgyantába ágyazott korundszemcsékkel vannak bevonva.

A dob kiömlőnyílása mechanikus szorítású gumitömítésű reteszelt ajtóval van lezárva (nyitásakor a gép automatikusan leáll), a terelőlemez rozsdamentes acél. Öblítővíz csatlakozás golyóscsapon és gumitömlőn át, az elvezetés alsó kifolyócsonton történik.

A meghajtómotor szíjhajtáson keresztül forgatja a koptatótárcsát.

A garatnyílást nyitható, reteszelt fedél zárja, felnyitásakor a gép automatikusan leáll. Újraindítás a fedél és az ajtó zárása után a zöld nyomógomb benyomásával lehetséges.

## 5. Szállítás raktározás:

A KG501, KG503 típusú burgonyakoptató gépet polietilén fóliába csomagoljuk. Szállítás közben a gépet csak a feltüntetett jelzéseknek megfelelően szabad mozgatni.

A gép átvétele során, kicsomagoláskor meg kell győződni a csomagolás sértetlenségéről. Az esetleges hiányt, vagy a gép sérülését ténymegállapító jegyzőkönyvben kell rögzíteni.

Huzamosabb tárolás esetén a gépet az eredeti gyári, vagy annak megfelelő csomagolásban, száraz helyen kell elhelyezni.

## 6. Üzembehelyezés:

A gép mozgatását célszerű az aljánál emelve, a tetejét kitámasztva végezni. A külső burkolatot melegvízzel hígított, folyékony mosószeres ruhával kell lemosni, és puha ruhával szárazra törölni. A koptatódobot hidegvízzel öblítsük ki.

Üzembe helyezéskor az üzemeltetőnek gondoskodni kell a következőkről:

- a., Elektromos csatlakozás: A gép hálózathoz való, helyhez kötött csatlakozásra alkalmas csatlakozó vezetékkel van szerelve, amit a vásárló által létesített kapcsolódobozba kell bekötni. A kapcsolódoboz tartalmazza hálózati kapcsolót és fázisonként 6 A-es olvadóbiztosítót. A gépet 3x400V, 50Hz-es, védőföldeléssel ellátott hálózatról kell működtetni. Kapcsolási rajz: lásd 3. ábra.
- b., Hálózati hidegvíz csatlakozás: A gépen  $\phi 12$  mm-es tömlőcsatlakozás van, ajánlott a gumitömlő.
- c., Csatornacsatlakozás: Biztosítani kell min.  $\phi 80$  mm csatornacsatlakozást, a gép-hez  $\phi 70$  mm-es belső átmérőjű gumitömlő csatlakoztatható.

Csatlakoztatások után üresjáratú ellenőrzést kell tartani:

- a hálózati hidegvízcsapot kinyitni,
- burgonyakoptató gép vízcsapját kinyitni,

A zöld nyomógomb megnyomásával a koptatótárcsa forgása megindul, 1-2 min után a piros nyomógomb benyomásával állítsuk le.

Ellenőrizzük a forgásirányt, mely az óramutató járásával megegyező irányú (a betöltőnyílás felől nézve).

## 7. Kezelés:

- Ellenőrizzük:
- az elektromos csatlakozást,
  - a csatornacsatlakozást,
  - nyissuk ki a hidegvízcsapot

Zárjuk be a kiömlőnyílás ajtaját, töltsük be a garatnyíláson keresztül a tisztítandó anyagot, zárjuk le ezután a fedéllel.

Az öblítővíz csapját nyissuk ki, nyomjuk be a zöld nyomógombot.

1-2min elteltével a piros nyomógomb segítségével állítsuk le a gépet, ellenőrizzük a

koptatás minőségét (szükség esetén indítsuk újra).

Az öblítővíz csapot zárjuk el. A terelőlemez alá helyezzünk edényt és az ajtó kinyitása után a zöld indítógomb folyamatos nyomásával működtethetjük a gépet (biztonságos, kétkezes indítás).

A tisztított burgonya kipereg, a piros nyomógommbal állítsuk le a gépet.

Kiürítés után a művelet sor újra ismételhető.

Használat után a koptatódobot hidegvízzel, gyökérkefével kell kitisztítani, majd hidegvízzel átöblíteni. A külső burkolatot melegvízzel higított mosószeres ruhával kell lemosni, majd szárazra törölni. Az ajtót és a garatnyílást hagyjuk nyitva, hogy a gép kiszáradhasson.

### **Figyelem!**

- **Bekapcsolt, forgó gépbe nyúlni TILOS!**
- **Tartós üzemén kívül helyezés esetén a hálózati kapcsolóval feszültségmentesíteni kell a gépet!**
- **A gépet csak a kezelésére kioktatott személy kezelheti!**

### **8. Karbantartás:**

- **Karbantartást csak szakképzett személy végezhet!**

Évente ellenőrizni kell a villamos alkatrészek és szerelvények állapotát, a hajtósíj feszességét.

Karbantartást csak feszültségmentes állapotban szabad végezni!

A normál üzem közben is előforduló rázkódások miatt a rögzítő csavarok, kötések szilárdságát időnként ellenőrizni kell, és szükség szerint azokat meg kell húzni.

Rendellenes működés esetén (pl.: zörgés) a gépet állítsuk le és javíttassuk meg a GASZTROMETÁL ZRt. szervizmegbízottjával!

### **9. Javasolt tartalék alkatrészek:**

	<b>KG501</b>		<b>KG503</b>	
Kövezett szegmens	KG501-0001-1	3 db	KG503-0011-1	2 db
Forgótányér heg.röá.	KG501-6100	1 db	KG503-4100	1 db
Ajtó tömítés	KG503-5004-1	1 db	KG503-5004-1	1 db
Rugós tömítőgyűrű	Y40x62x10	1 db	Y40x62x10	1 db
Hosszbordás síj	PJ559 - 12	1 db	PJ559 - 12	1 db

### **10. Környezetvédelem**

- **Csomagolás:**

A gép csomagolása műanyag fólia. A műanyag fólia szelektíven gyűjthető, leadható.

- **Ártalmatlanítás:**

*A gép használatra alkalmatlannak való minősítése után az alábbi módon kezelhető:*

A gép legnagyobb része fémből van, veszélyes anyagot nem tartalmaz, így szennyezett fémhulladékként leadható.

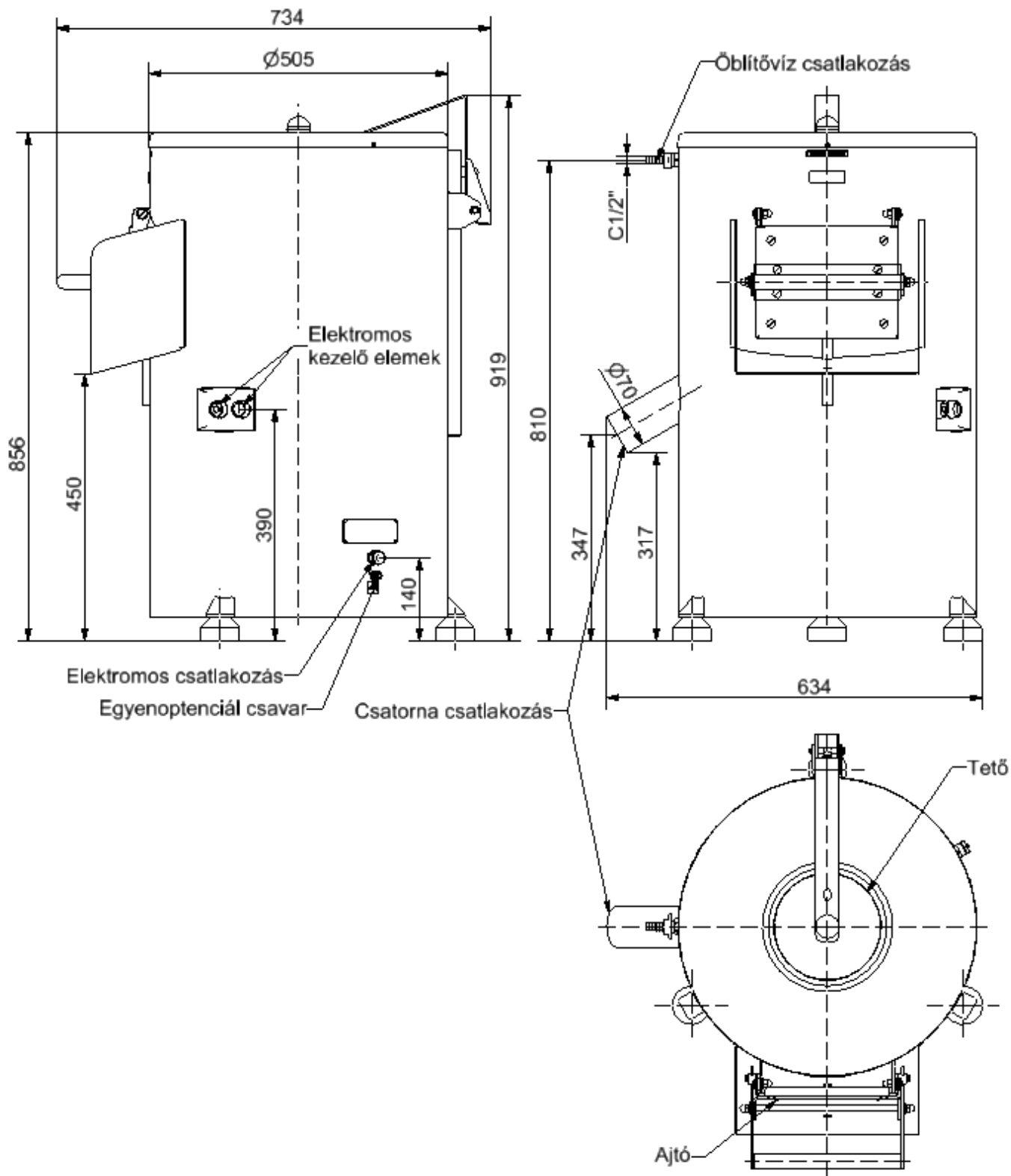

KG501 típusú Burgonyakoptató gép  
befoglaló és csatlakozó méretei  
1. ábra



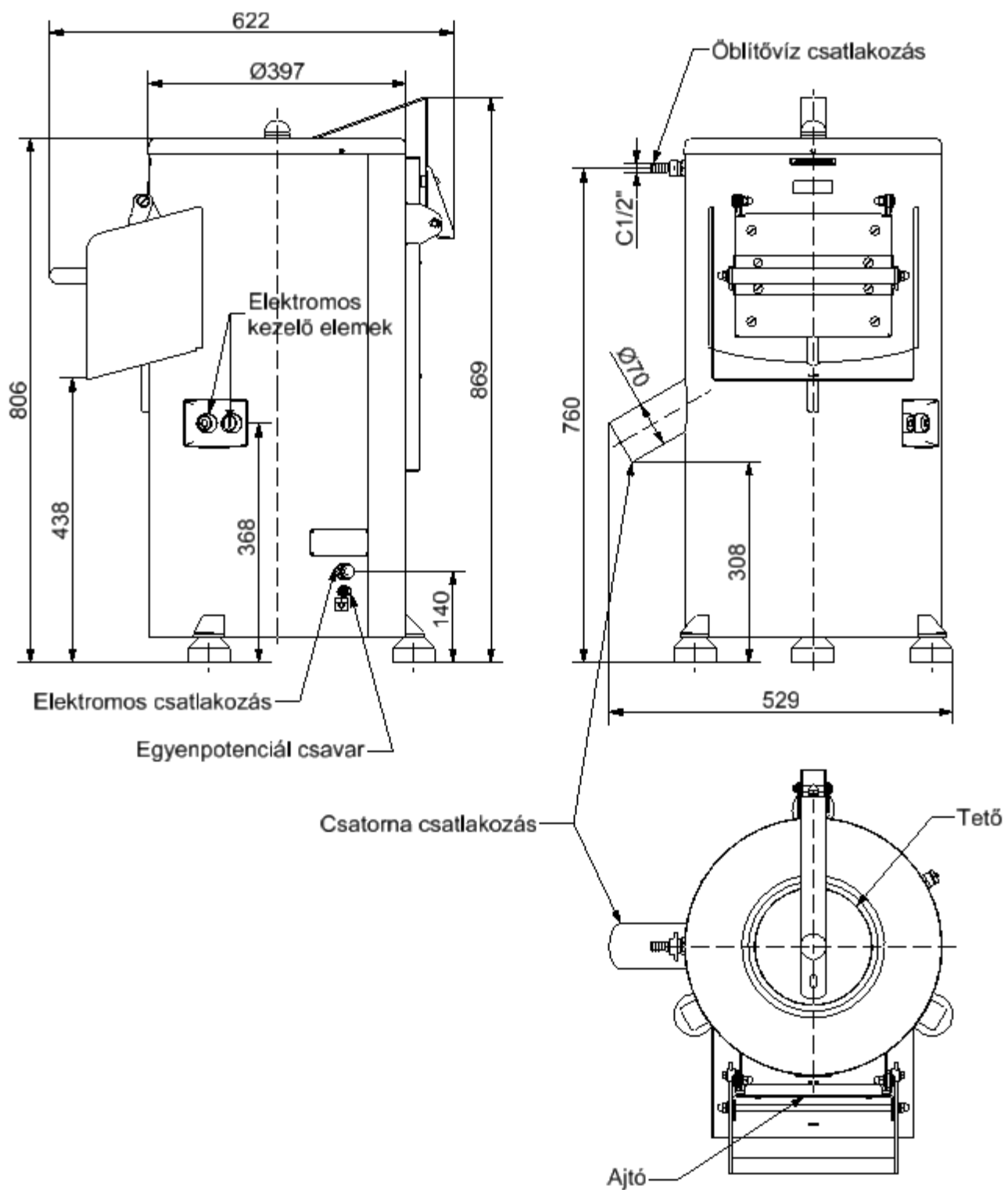

KG503 típusú Burgonyakoptató gép  
befoglaló és csatlakozó méretei  
2. ábra

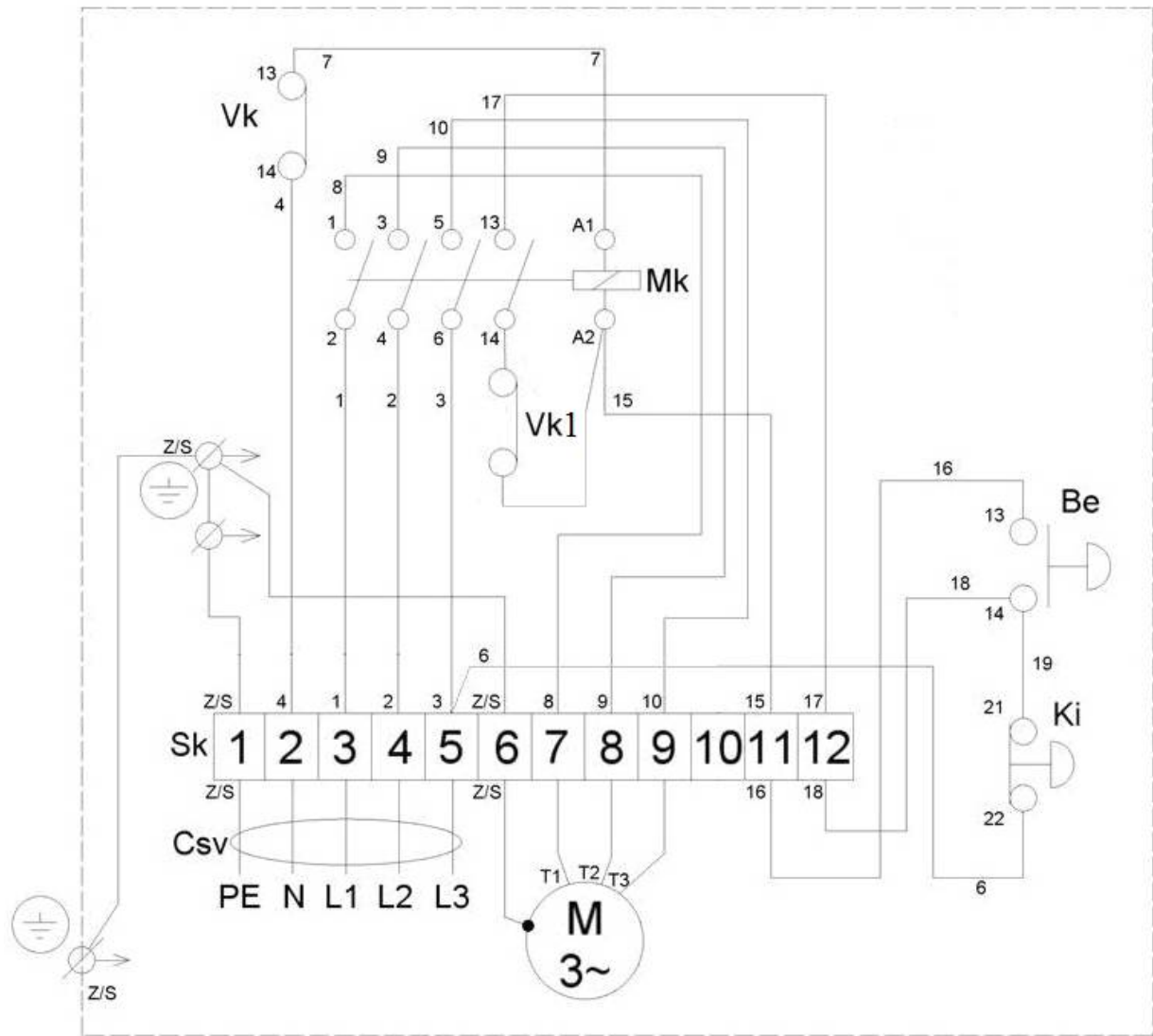

Mk	- Mágneskapcsoló	LC1K0610M7
Vk, Vk1	- REED kapcsoló	MRPR-8AW22-43
Sk	- Sorkapocs	BK12
M	- Motor	DPIH 80B4 B14
BE	- Nyomógomb	D12/GT
KI	- Nyomógomb	D-r/GT
Csv	- Csatlakozó vezeték	

KG501, KG503 típusú Burgonyakoptató gép  
elektromos kapcsolási rajza  
3. ábra

# JÓTÁLLÁSI JEGY

Gyártó neve és címe:

Gasztrometál Gép- és Berendezésgyártó Zrt. 2800 Tatabánya, Vágóhid u. 4.

Forgalmazó neve és címe:

Termék megnevezése: **Burgonyakoptató**

Termék típusa: **KG-**

Gyártási szám:

Vásárlás időpontja:

Üzembehelyezés időpontja:

Üzembehelyező szerviz:

---

Javítás esetén töltendő ki!

A jótállási igény bejelentésének időpontja:.....

Javításra átvétel vagy helyszíni javítás időpontja:.....

Hiba oka, javítás módja:.....

A termék fogyasztó részére való visszaadás, rendelkezésre bocsátás időpontja:.....

A jótállás – kijavítás időtartamával meghosszabbított – új határideje:.....

Jelentős rész cseréje/javítása esetén – rész megnevezése, új jótállási határidő:.....

---

Javítás esetén töltendő ki!

A jótállási igény bejelentésének időpontja:.....

Javításra átvétel vagy helyszíni javítás időpontja:.....

Hiba oka, javítás módja:.....

A termék fogyasztó részére való visszaadás, rendelkezésre bocsátás időpontja:.....

A jótállás – kijavítás időtartamával meghosszabbított – új határideje:.....

Jelentős rész cseréje/javítása esetén – rész megnevezése, új jótállási határidő:.....

---

Javítás esetén töltendő ki!

A jótállási igény bejelentésének időpontja:.....

Javításra átvétel vagy helyszíni javítás időpontja:.....

Hiba oka, javítás módja:.....

A termék fogyasztó részére való visszaadás, rendelkezésre bocsátás időpontja:.....

A jótállás – kijavítás időtartamával meghosszabbított – új határideje:.....

Jelentős rész cseréje/javítása esetén – rész megnevezése, új jótállási határidő:.....

## Tájékoztató a jótállási jogokról

A jótállás határideje a termék fogyasztó részére való átadástól vagy az üzembe helyezéstől (amennyiben azt a forgalmazó vagy annak megbízottja végezte el) számított **1 év**.

A jótállás nem érinti a fogyasztó törvényen alapuló – így különösen szavatossági, illetve kártérítési – jogainak érvényesítését.

A jótállási igény a jótállási jeggyel érvényesíthető. Jótállási jegy hiányában, ha a fogyasztó jótállási igényt kíván érvényesíteni, a fogyasztói szerződés megkötését bizonyítottan kell tekinteni, ha a fogyasztó bemutatja az ellenérték megfizetését igazoló bizonylatot.

A fogyasztó jótállási igényét a forgalmazónál érvényesítheti.

A fogyasztó a jótállási időn belüli javítási igényével a Gasztrometál Zrt. szerződéses szervizpartnereihez fordulhat. (A teljes lista elérhető a [www.gasztrometal.hu](http://www.gasztrometal.hu) honlapon.)

Nem tartozik jótállás alá a hiba, ha annak oka a termék fogyasztó részére való átadását követően lépett fel, így például, ha a hiba oka:

- Szakszerűtlen üzembe helyezés (kivéve, ha az üzembe helyezést a forgalmazó, vagy annak megbízottja végezte el, illetve ha a szakszerűtlen üzembe helyezés a használati-kezelési útmutató hibájára vezethető vissza)
- Rendeltetésellenes használat, a használati-kezelési útmutatóban foglaltak figyelmen kívül hagyása
- Helytelen tárolás, helytelen kezelés, rongálás
- Elemi kár, természeti csapás

Jótállás keretébe tartozó hiba esetén a fogyasztó

- Elsősorban – választása szerint – kijavítást vagy kicserélést követelhet, kivéve, ha a választott jótállási igény teljesítése lehetetlen, vagy ha az a forgalmazónak a másik jótállási igény teljesítésével összehasonlítva aránytalan többletköltséget eredményezne.
- Ha sem kijavításra, sem kicserélésre nincs joga, vagy ha a forgalmazó a kijavítást, illetve a kicserélést nem vállalta, vagy e kötelezettségének megfelelő határidőn belül, a fogyasztónak okozott jelentős kényelmetlenség nélkül nem tud eleget tenni, a fogyasztó – választása szerint – megfelelő árszállítást igényelhet, vagy elállhat a szerződéstől. Jelentéktelen hiba miatt elállásnak nincs helye.

Ha a fogyasztó a termék meghibásodása miatt a vásárlástól számított három munkanapon belül érvényesít csereigényt, a forgalmazó nem hivatkozhat aránytalan többletköltségre, hanem köteles a terméket kicserélni, feltéve, hogy a meghibásodás a rendeltetészerű használatot akadályozza.

A kijavítást vagy kicserélést – a termék tulajdonságaira és a fogyasztó által elvárható rendeltetésre figyelemmel – megfelelő határidőn belül, a fogyasztónak okozott jelentős kényelmetlenség nélkül kell elvégezni. A forgalmazónak törekednie kell arra, hogy a kijavítást vagy kicserélést legfeljebb 15 napon belül elvégezze.

A forgalmazó a minőségi kifogás bejelentésekor köteles a 49/2003. (VII.30.) GKM rendelet szerinti jegyzőkönyvet felvenni, és annak másolatát a fogyasztó részére átadni. A forgalmazó, illetve a szerviz a termék javításra való átvételekor a 49/2003. (VII.30.) GKM rendelet szerinti elismervény átadására köteles.

A rögzített bekötésű, illetve a 10 kg-nál súlyosabb, vagy tömegközlekedési eszközön kézi csomagként nem szállítható terméket – a járművek kivételével – az üzemeltetés helyén kell megjavítani. Ha a javítás az üzemeltetés helyén nem végezhető el, a le- és felszerelésről, valamint az el- és visszaszállításról a forgalmazó gondoskodik.

A kijavítás során a termékbe csak új alkatrész kerülhet beépítésre.

A jótállási kötelezettség teljesítésével és a szerződésszerű állapot megteremtésével kapcsolatos költségek – ideértve különösen az anyag-, munka- és továbbítási költségeket – a forgalmazót terhelik.

Ha a forgalmazó a termék kijavítását megfelelő határidőre nem vállalja, vagy nem végzi el, a fogyasztó a hibát a forgalmazó költségére maga javíthatja, vagy mással javíttathatja.

Nem számít bele a jótállási időbe a javítási időnek az a része, amely alatt a fogyasztó a terméket nem tudja rendeltetészerűen használni. A jótállási idő a terméknek vagy jelentősebb részének kicserélése (kijavítása) esetén a kicserélt (kijavított) termékre (termékrészre), valamint a javítás következményeként jelentkező hiba tekintetében újból kezdődik. A jelentősnek minősülő alkatrészek: **Meghajtómotor**.

Az itt nem szabályozott kérdésekben a Polgári Törvénykönyv vonatkozó rendelkezései és a jótállásra, szavatosságra vonatkozó mindenkor hatályos egyéb jogszabályok az irányadók.